

Typ HSR-C Klasse Ct

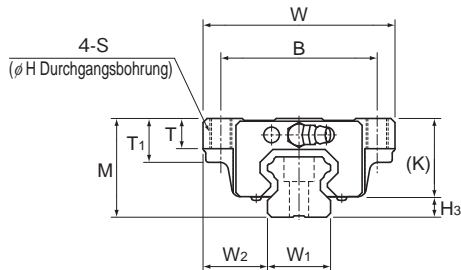

Baugröße	Außenabmessungen			Abmessungen Führungswagen											Schmier- nippel	H ₃
	Höhe M	Breite W	Länge L	B	C	S	H	L ₁	T	T ₁	K	N	E			
HSR 15C (Ct)	24	47	56,6	38	30	M5	4,4	38,8	7	11	19,3	4,3	5,5	PB1021B	4,7	
HSR 20C (Ct)	30	63	74	53	40	M6	5,4	50,8	10	9,5	26	5	12	B-M6F	4	
HSR 25C (Ct)	36	70	83,1	57	45	M8	6,8	59,5	11	16	30,5	6	12	B-M6F	5,5	
HSR 30C (Ct)	42	90	98	72	52	M10	8,5	70,4	9	18	35	7	12	B-M6F	7	
HSR 35C (Ct)	48	100	109,4	82	62	M10	8,5	80,4	12	21	40,5	8	12	B-M6F	7,5	

Aufbau der Bestellbezeichnung

Wagen: **HSR25 C 1 SS Ct BLOCK**

Bau-
größe

Wagentyp

Symbol für Genauigkeitsklasse
Zeigt an Ct-Klasse

Diese Variante: 1

Zubehör für Abdichtung (*1)

Wagensymbol

Schiene: **HSR25 -3000L Ct7 RAIL**

Schiene-
länge
(mm)

Schiensymbol

Symbol für Genauigkeitsklasse
Ct 7 Klasse (Ct7) / Ct 5 Klasse (Ct5)

(*1) Siehe Zubehör zum Schutz gegen Verschmutzung auf **A1-352**.

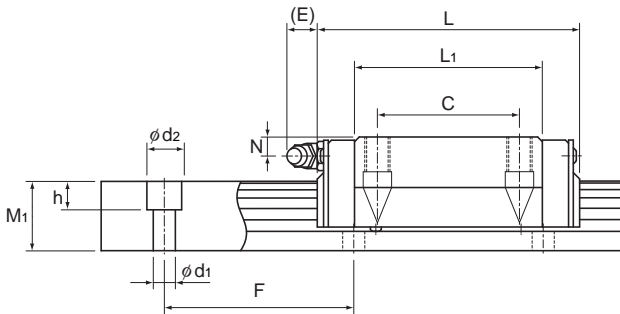

Einheit: mm

Abmessungen Führungsschiene						Tragzahl		Zulässiges statisches Moment kNm*					Gewicht	
Breite	Höhe	Steigung		Länge *	C	C ₀	M _A		M _B		M _C	Füh- rungs- wagen	Füh- rungs- schiene	
W ₁ ±0,05	W ₂	M ₁	F	d ₁ × d ₂ × h	Max.	kN	kN	1 Wagen	2 Wagen	1 Wagen	2 Wagen	1 Wagen	kg	kg/m
15	16	15	60	4,5 × 7,5 × 5,3	3000	8,33	13,5	0,0805	0,457	0,085	0,457	0,0844	0,2	1,5
20	21,5	18	60	6 × 9,5 × 8,5	3000	13,8	23,8	0,19	1,04	0,19	1,04	0,201	0,35	2,3
23	23,5	22	60	7 × 11 × 9	3000	19,9	34,4	0,307	1,71	0,307	1,71	0,344	0,59	3,3
28	31	26	80	9 × 14 × 12	3000	28	46,8	0,524	2,7	0,524	2,7	0,562	1,1	4,8
34	33	29	80	9 × 14 × 12	3000	37,3	61,1	0,782	3,93	0,782	3,93	0,905	1,6	6,6

Hinweis: Die maximale Länge unter "Länge*" gibt die maximale Standardlänge einer Führungsschiene an. (siehe [B1-88](#)).
Zulässiges statisches Moment*: Zulässiges statisches Moment mit einem Führungswagen