

Montagefreundliche Kurvenrollen Typen CF-SFU (zylindrischer Außenring), CF-SFU-R (sphärischer Außenring)

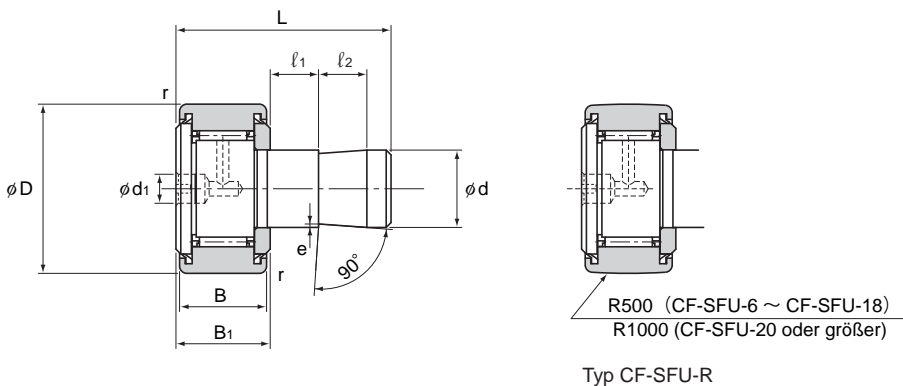

Typ CF-SFU-R

Zapfen- durchmesser	Baugröße	Hauptabmessungen									
		Außen- durch- messer	Breite Außen- ring		Gesamt länge						
d		D	B	B ₁	L	d ₁	l ₁	l ₂	r	e	
6	CF-SFU-6	16	11	12	32	4	5	10	0,5	0,3	
8	CF-SFU-8	19	11	12	32	4	5	10	0,5	0,5	
10	CF-SFU-10	22	12	13	33	4	5	10	1	0,5	
10	CF-SFU-10-1	26	12	13	33	4	5	10	1	0,5	
12	CF-SFU-12	30	14	15	35	6	5	10	1,5	1	
12	CF-SFU-12-1	32	14	15	35	6	5	10	1,5	1	
16	CF-SFU-16	35	18	19,5	44,5	6	10	10	1,5	1	
18	CF-SFU-18	40	20	21,5	46,5	6	10	10	1,5	1	
20	CF-SFU-20	52	24	25,5	50,5	8	10	10	1,5	1	
20	CF-SFU-20-1	47	24	25,5	50,5	8	10	10	1,5	1	

Aufbau der Bestellbezeichnung

CF-SFU-6 R

Baugröße

Sphärischer Außenring

Hinweis: Typ CF-SFU wird auch dann mit UU-Dichtungen geliefert, wenn kein UU-Symbol verwendet wird.

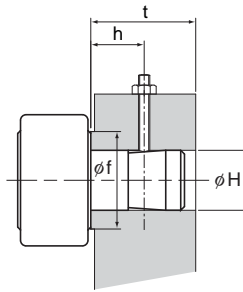

Einheit: mm

Befestigungsmaße				Tragzahl		Max. zulässige Belastung	Tragkraft des Systems		Maximale Drehzahl	Masse
Befestigungsmaß H	Toleranz H7	t (Min.)	Anschlussmaße f (Min.)	h (Richtwert)	Mit Käfig		Zylindrischer Außenring kN	Sphärischer Außenring kN	Mit Käfig min ⁻¹	Mit Käfig g
					C kN	C ₀ kN				
6	20	11	10	3,59	3,58	2,11	3,43	1,08	17500	19
8	20	13	10	4,17	4,65	4,73	4,02	1,37	14000	28,5
10	20	15	10	5,33	6,78	5,81	4,7	1,67	11900	43
10	20	15	10	5,33	6,78	5,81	5,49	2,06	11900	58,5
12	20	20	10	7,87	9,79	9,37	7,06	2,45	9800	93
12	20	20	10	7,87	9,79	9,37	7,45	2,74	9800	103
16	25	24	15	12	18,3	17,3	11,2	3,14	7000	163,5
18	25	26	15	14,7	25,2	26,1	14,4	3,72	5950	235
20	25	36	15	20,7	34,8	32,1	23,2	8,23	4900	436
20	25	36	15	20,7	34,8	32,1	21	7,15	4900	361

Hinweis: * Die maximale Drehzahl betrifft Typen mit Fettschmierung und Dichtungen.
Typ CF-SFU ist mit einem stärkeren Anschlagstopfen ausgestattet.